

Einhell

RED

RT-SC 920 L

Камнерез с лазерным модулем

Артикул: 43.014.32

Камнерез RT-SC 920 L идеально подходит как для стационарной, так и для мобильной работы благодаря четырем стандартными ножками, которые быстро и легко складываются. Он обладает широким спектром возможностей и поэтому является универсальным инструментом для профессионального применения. Камнерез может использоваться для точной резки всех видов бетонных плит, булыжников, мрамора и гранитных плит, кирпичей и плитки разнообразных форм и размеров. На этом станке можно выполнять простую или двойную наклонную резку, а также так называемую резку «джолли». Вращающаяся режущая головка позволяет с легкостью резать заготовки длиной до 920 мм. Встроенный насос с охлаждающей жидкостью гарантирует, что алмазный режущий диск отлично охлаждается во время работы. Камнерез оборудован лазером, который показывает точную линию резки на материале, с которым будет производиться работа. Кроме того, лазерный модуль, который прикреплен к установке магнитным адаптером, может быть легко снят и использоваться как лазерный выровнитель для укладки полов и прочих подобных работ.

Особенности:

- Снимаемый лазерный модуль, работающий независимо от машины (1)
- Устройство поворота двигателя на 0° - 45° с угловой шкалой (2)
- Направляющая двигателя на 4-х опорах в шарикоподшипниках (3)
- Бесступенчато регулируемая остановка (4)
- Угловой упор для точной резки (5)
- Прочная ручка (6)
- Большой рабочий стол с матовой резиной (7) и прочного алюминиевого упора (8)
- Прочный защитный кожух алмазного диска, изготовленный из листовой стали (9)
- Большая водосборная ванна и встроенный водяной насос (10)
- Прочные опорные ножки (11)
- RCD-штекер

Технические характеристики:

- Подключение к сети: 230В ~ 50Гц
- Потребляемая мощность: 2200 Вт S2 20 мин
- Скорость вращения диска: 3000 об/мин
- Глубина пропила под углом 90°: макс. 70 мм
- Глубина пропила под углом 45°: макс. 55 мм
- Длина резки: макс. 920 мм
- Поворот двигателя: от 0° до 45°
- Размер алмазного диска: Ø 300 x Ø 25,4 мм
- Класс защиты: IP 54
- Рабочий стол: 920 x 550 мм
- Вес брутто: 71,6 кг
- Размеры в упаковке: 1450 x 750 x 490 мм
- Штрих-код: 4006825 541199
- Единиц в продаже: 1

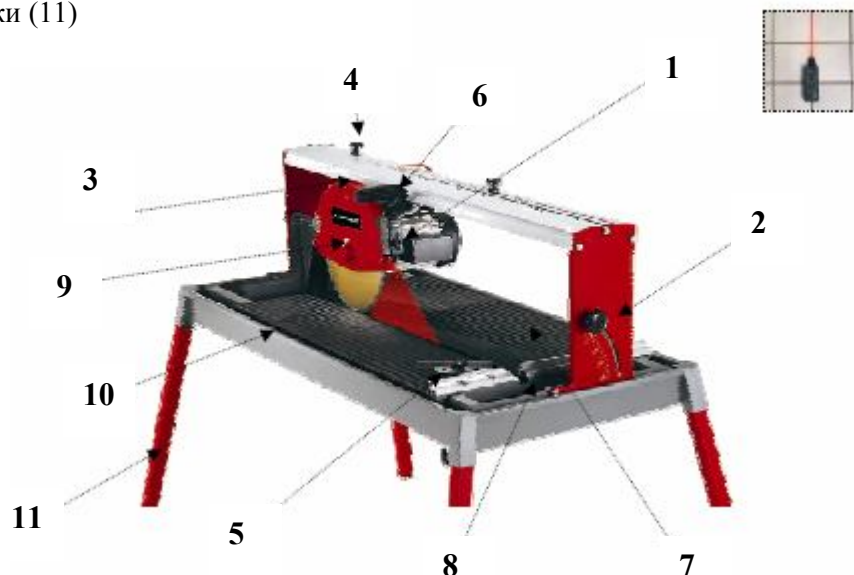

В качестве сопутствующих товаров доступны:

Алмазный режущий диск, Ø 300 мм

Артикул: 43.011.78