



MADE IN ITALY

BATTIPAV™

MACCHINE PER EDILIZIA | MACHINES FOR BUILDING



MADE IN ITALY

компания

Больше 30 лет опыта в области производства оборудования для
строительного сектора

www.battipav.com





MADE IN ITALY

1983 – 1988

1989 – 1999

2000 – 2010

2011 – 2014



1983



1988





MADE IN ITALY

1983 – 1988

1989 – 1999

2000 – 2010

2011 – 2014

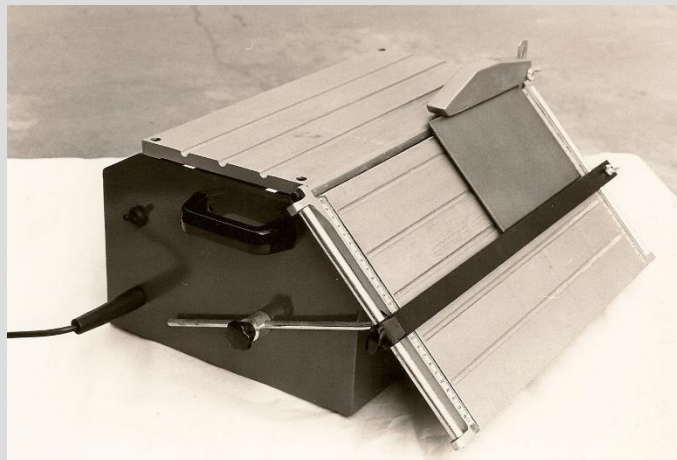

Мы начали наше производство оборудования для кладки керамической плитки.



Подразделение производственного цеха начинает производство водяных насосов.

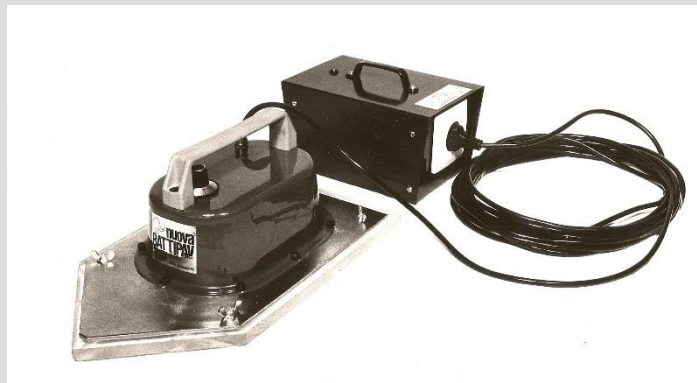



MADE IN ITALY

Водные насосы для пил с водяным охлаждением

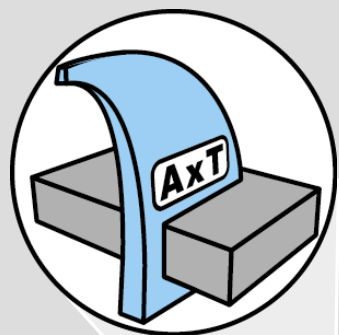

Три модели для удовлетворения различных потребностей мощности.
Доступны все виды напряжения.
Каждый конкретно взятый мотор подвергается проверке соответствия необходимым гидравлическим характеристикам.

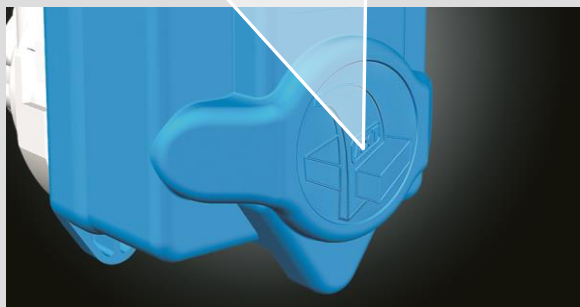

Each product is marked with the registered trademark AxT; it certifies its provenance and authenticity.



All the pumps in the standard tensions, have TÜV RHEINLAND approval.



The vacuum injection of the insulating material guarantees the maximum held to the water's infiltration.



MADE IN ITALY

1983 – 1988

1989 – 1999

2000 – 2010

2011 – 2014



1989

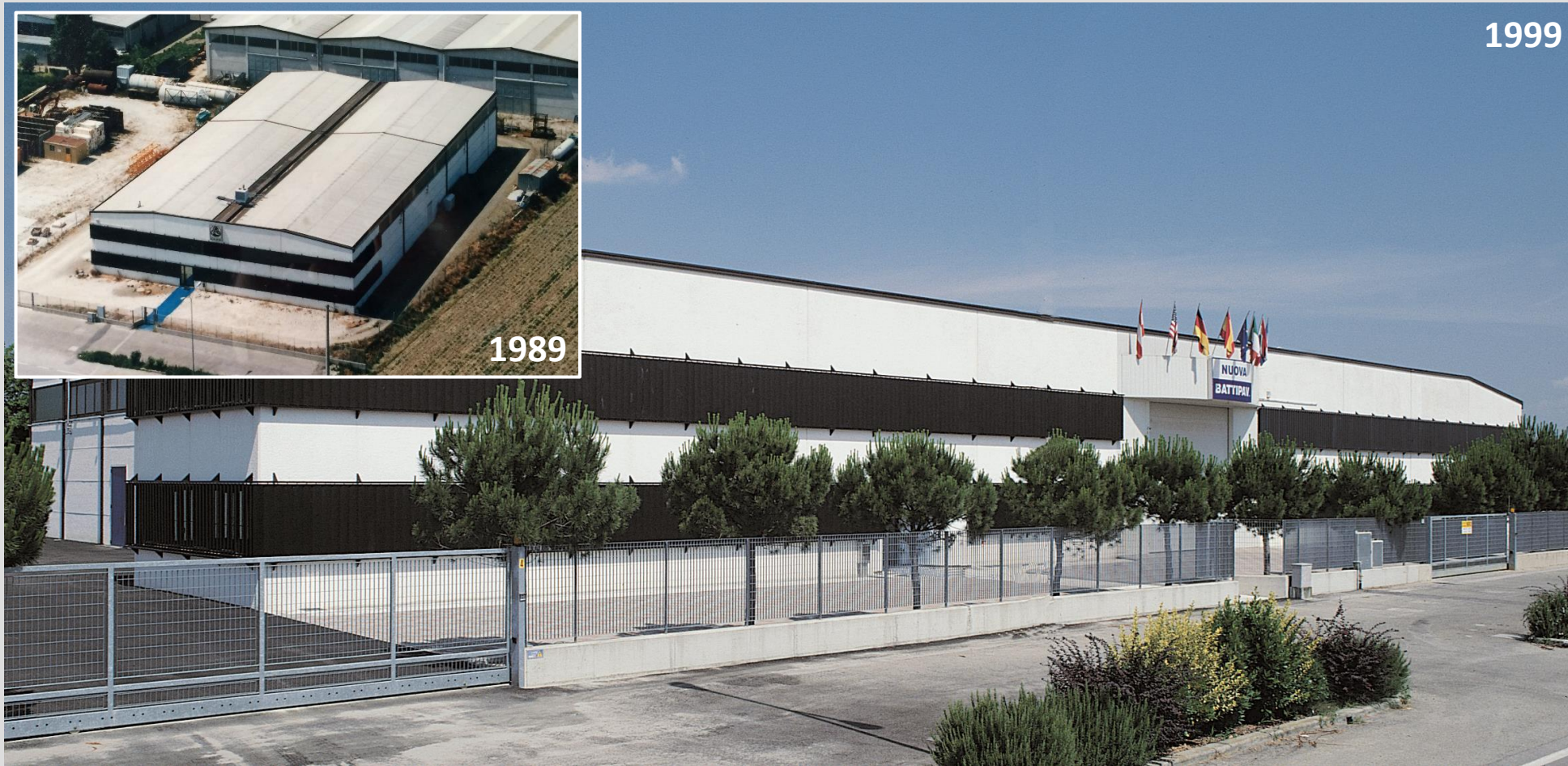

1999



Начинается сотрудничество с сетями DIY





MADE IN ITALY

1983 – 1988

1989 – 1999

2000 – 2010

2011 – 2014

Разработка своего мотора

Начало разработки и производства электрических плиткорезов.

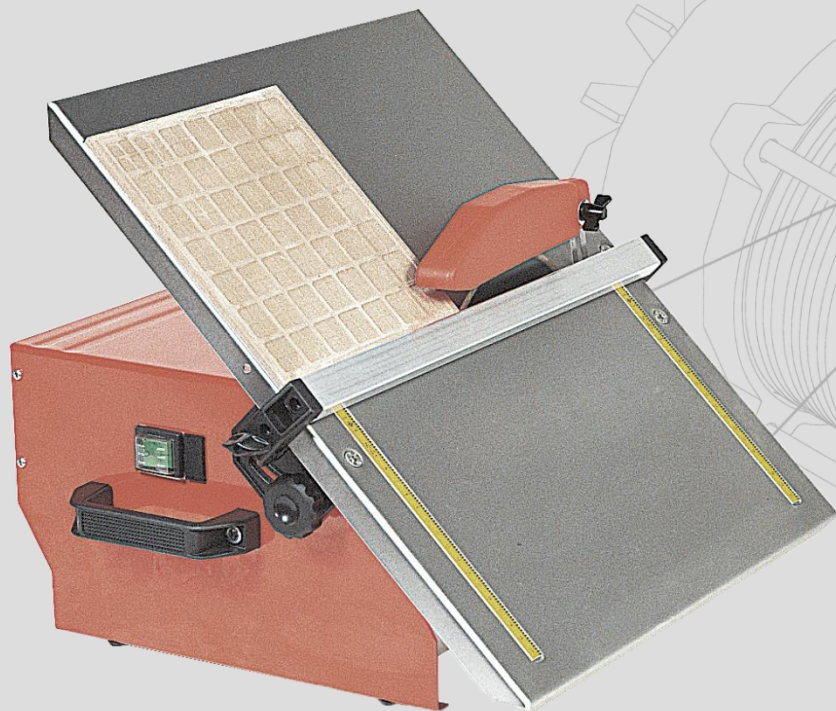



MADE IN ITALY

1983 – 1988

1989 – 1999

2000 – 2010

2011 – 2014

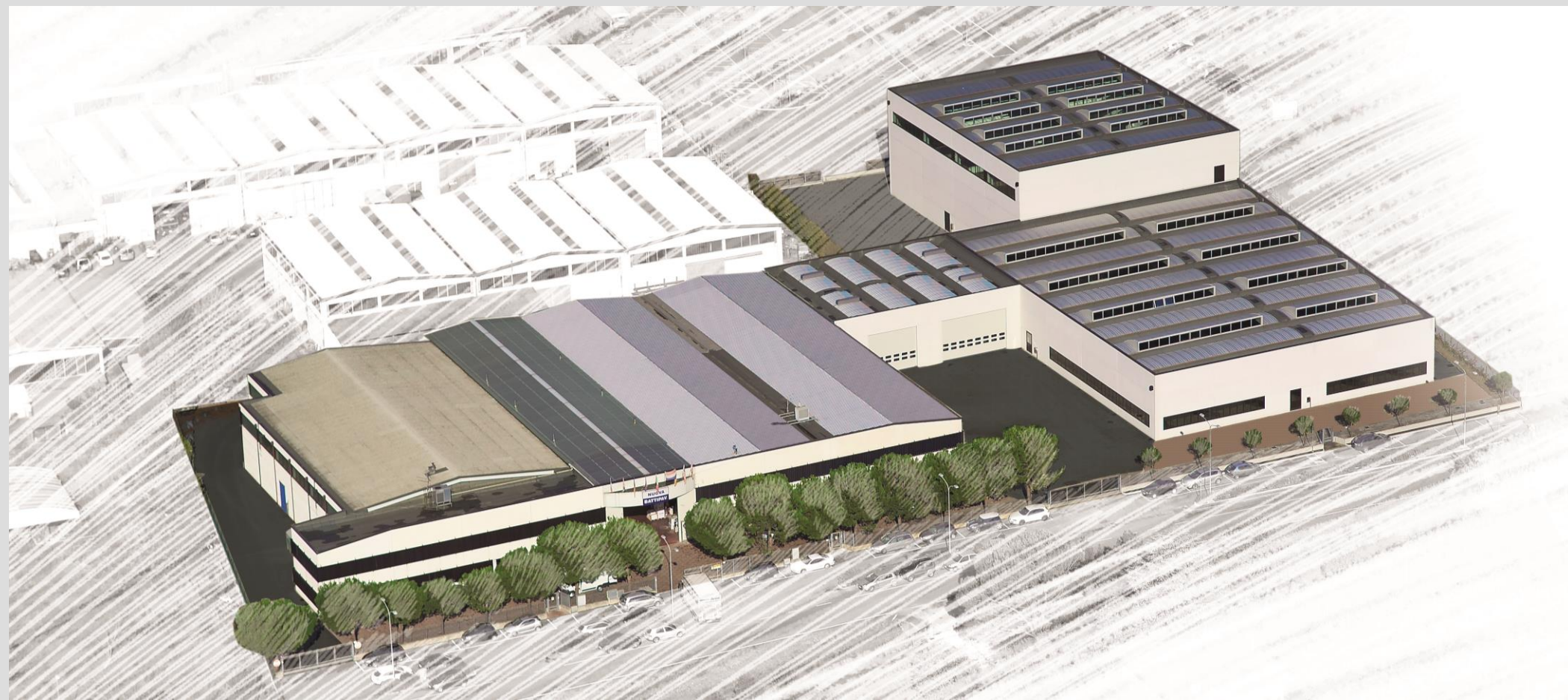

*Увеличение
производствен-
ных площадей
до 12.000
квадратных
метров*



MADE IN ITALY

1983 – 1988

1989 – 1999

2000 – 2010

2011 – 2014

Фокусируясь и инвестируя в исследование и разработку, мы решили развить направление электрических пил для резки кирпичей, каменных блоков и мрамора.

Революция в строительном секторе:

Инновационные материалы

IXEF®
BREAKING LOAD (N/mm²)

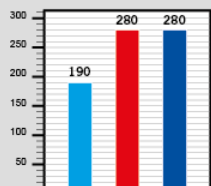

- PA 6.6 (Nylon) + FG 30%
- IXEF 1032
- ALUMINIUM ALLOY EN-AB 46100

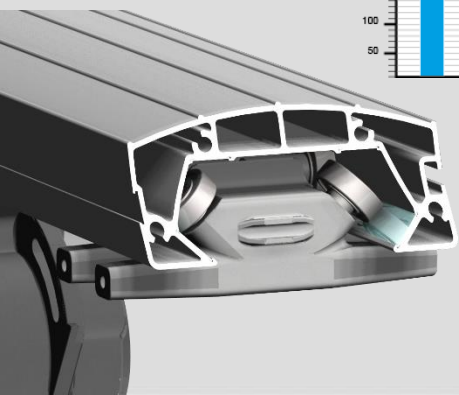

Инновационный дизайн



Высокие точность и производительность

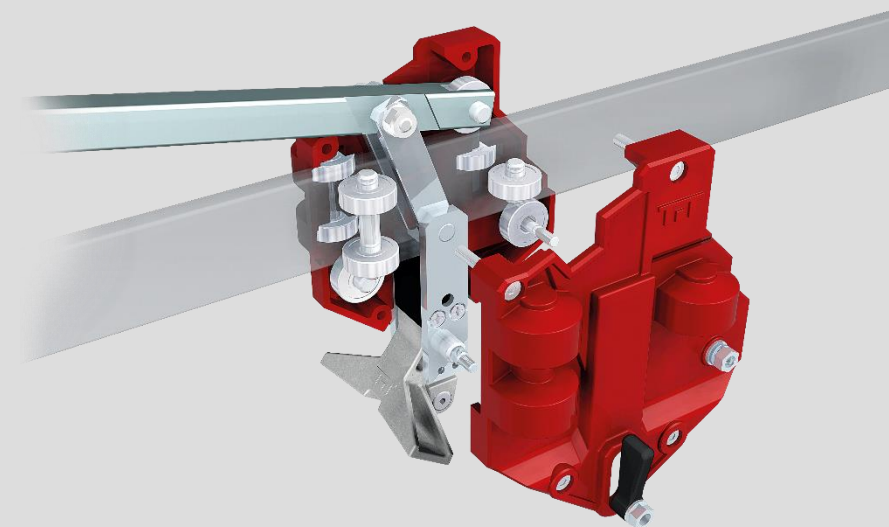



MADE IN ITALY

1983 – 1988

1989 – 1999

2000 – 2010

2011 – 2014





MADE IN ITALY

1983 – 1988

1989 – 1999

2000 – 2010

2011 – 2014

Креативность, инновативность и высоко технологичность являются теми элементами, которые двигают в перед компанию и мотивируют ее постоянно улучшаться, следуя запросам рынка и с конечной целью полного удовлетворения запросов наших клиентов.





MADE IN ITALY

1989 – 1999

2000 – 2010

2011 – 2014

2015 – 2016

Креативность и инновативность движутся в перед





MADE IN ITALY

Продажи и клиенты в более чем 90 странах





MADE IN ITALY

Sales Team

BATTIPAV



Pavel
Povaliy

Andrea
Dall'osso

Greta
Venturini

Stefano
Tondini

Giulia
Remondini

Tiziano
Zama

Lorella
Ceroni

Marco
Cicognani

Luca
Giove



MADE IN ITALY



Ключевые пункты



Почему BATTIPAV ?

Качество – Надежность – Инновативность



MADE IN ITALY

Исследование и разработка

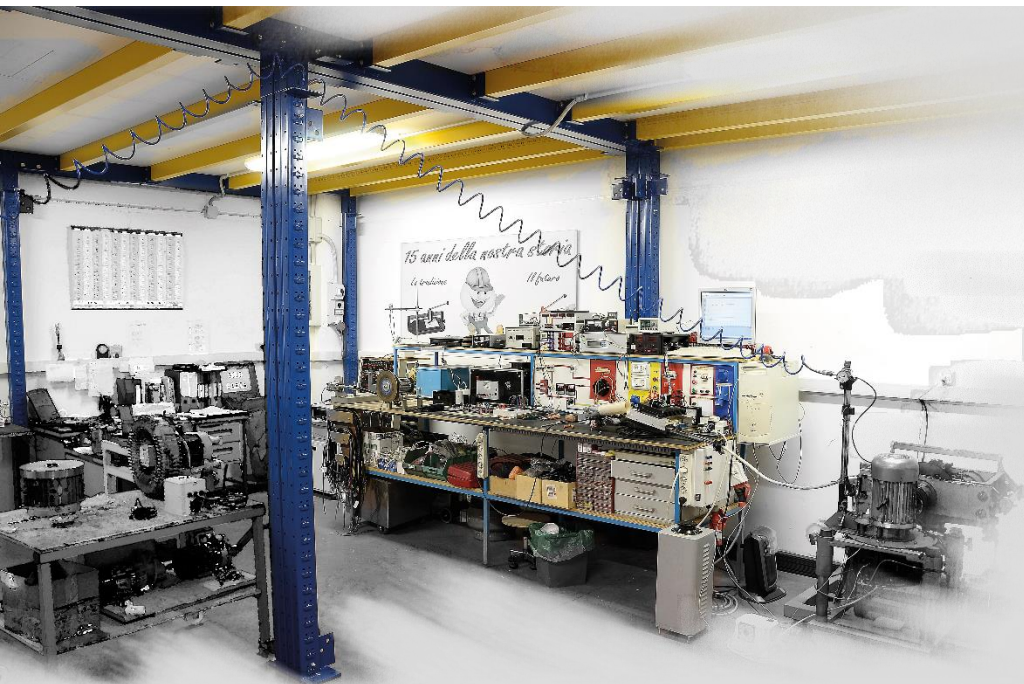

Наша продукция продумана до мелочей, в соответствии с реальными нуждами конечных пользователей. Постоянное исследование и разработка являются гарантом нашего будущего и будущего наших клиентов, с которыми мы установили взаимовыгодные продолжительные отношения базирующиеся на доверии.

С самого начала, BATTIPAV всегда верила и инвестировала в исследования и разработку для того, чтобы ее продукция несла в себе КАЧЕСТВО и ИННОВАЦИОННОСТЬ.





MADE IN ITALY

MADE IN ITALY

Каждый продукт Battipav был ИЗУЧЕН,
РАЗРАБОТАН И ИЗГОТОВЛЕН
ПОЛНОСТЬЮ В ИТАЛИИ.

Это наша гордость и большое
преимущество в сравнении с
конкурентами.

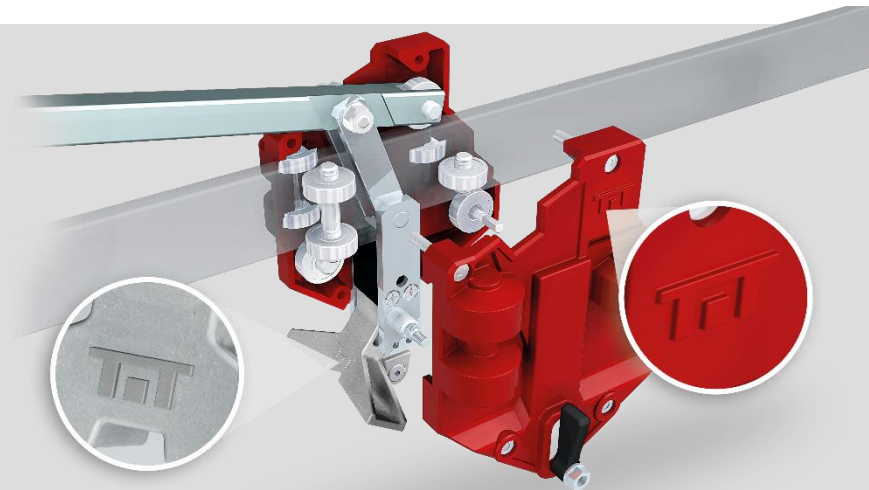



MADE IN ITALY

Испытания, Контроль и Отсутствие Дефектов

Чтобы достигнуть Качества и Надежности, необходимо иметь полный контроль над производственным процессом во всей полноте.

Поэтому каждый продукт проектируется и производится внутри компании.

Качество во всем является нашей миссией.

Серия строгих проверок качества вдоль всего производственного процесса позволило нам достигнуть процента дефектности равного нулю, то есть 100% НАДЕЖНОСТИ.

Как следствие, все наши продукты имеют 24 МЕСЯЦА ГАРАНТИИ.

2 Years Warranty





MADE IN ITALY

Философия Производства

Для того, чтобы быть конкурентоспособными и надежными, наше внимание сфокусировано на деталях, чтобы дать нашим клиентам что-то новое и инновативное

Battipav разрабатывает и производит в своих стенах все три жизненно важных компонента пил для строительного сектора. И даже литые пресс-формы отдельных ключевых компонентов являются нашей собственностью.

Электрический мотор

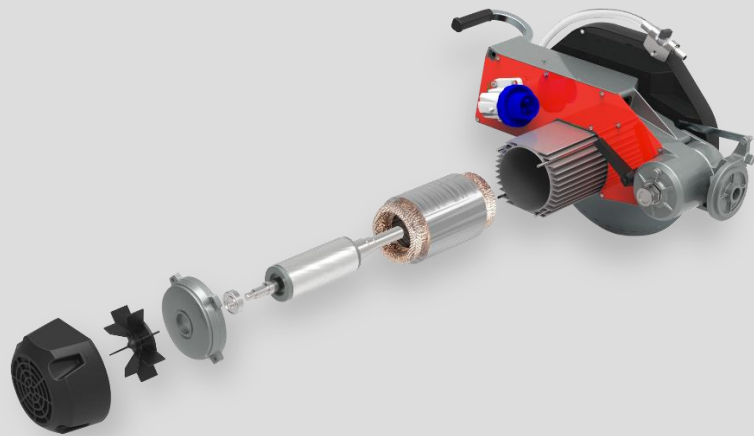

Алюминиевый профиль

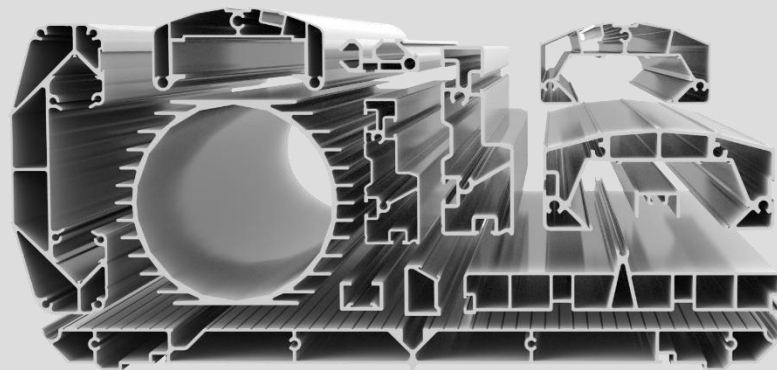

Водный насос





MADE IN ITALY

Технологии стремящиеся к точности

Все наши машины чрезвычайно точны: все каретки оборудованы стальными шариковыми подшипниками для наивысшей точности, плавного движения и продолжительного жизненного цикла.

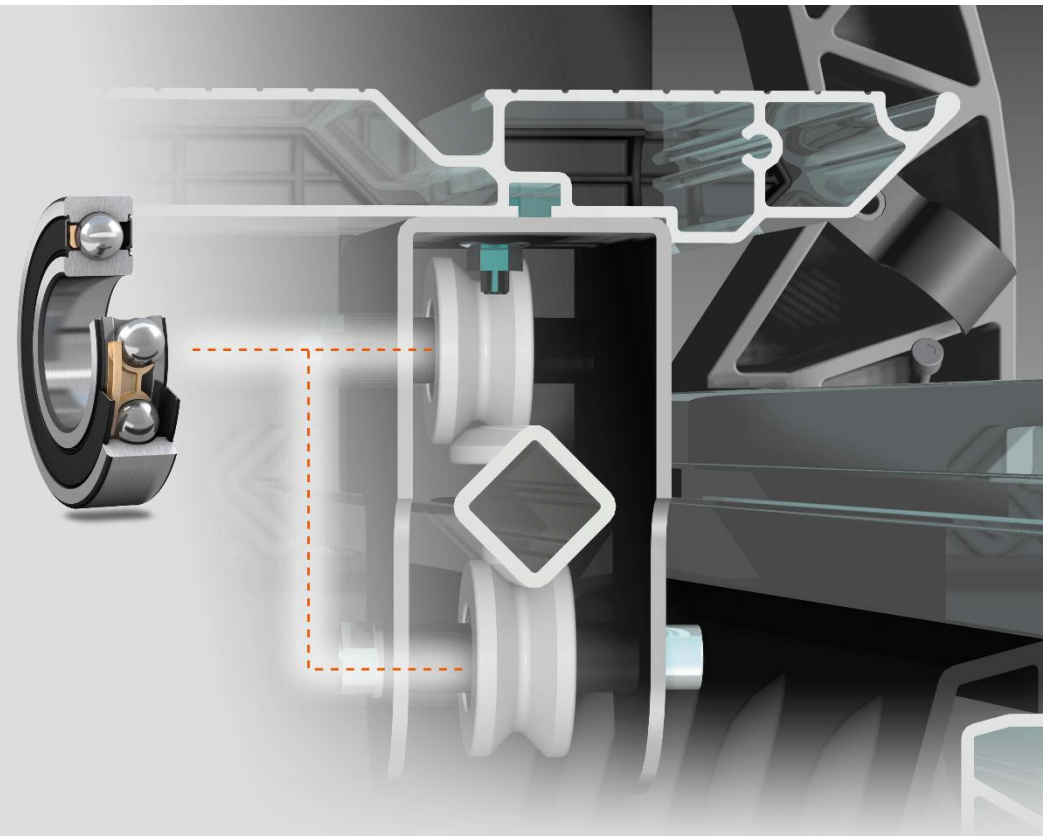
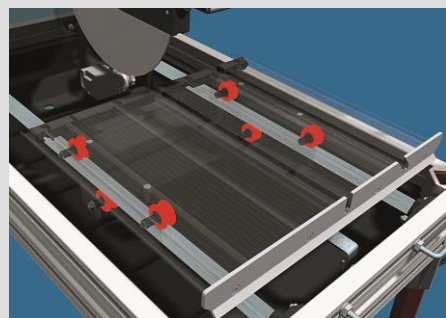
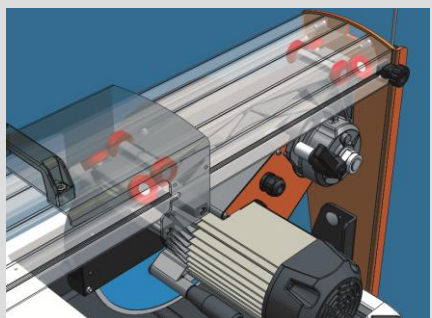
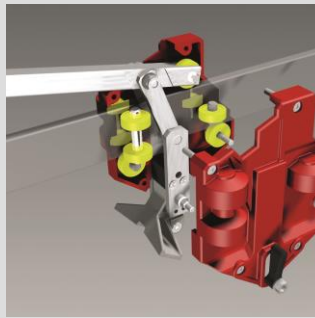



MADE IN ITALY

Технологии стремящиеся к точности





MADE IN ITALY

Запатентованные системы



ORIGINAL RECYCLING PUMP



MADE IN ITALY

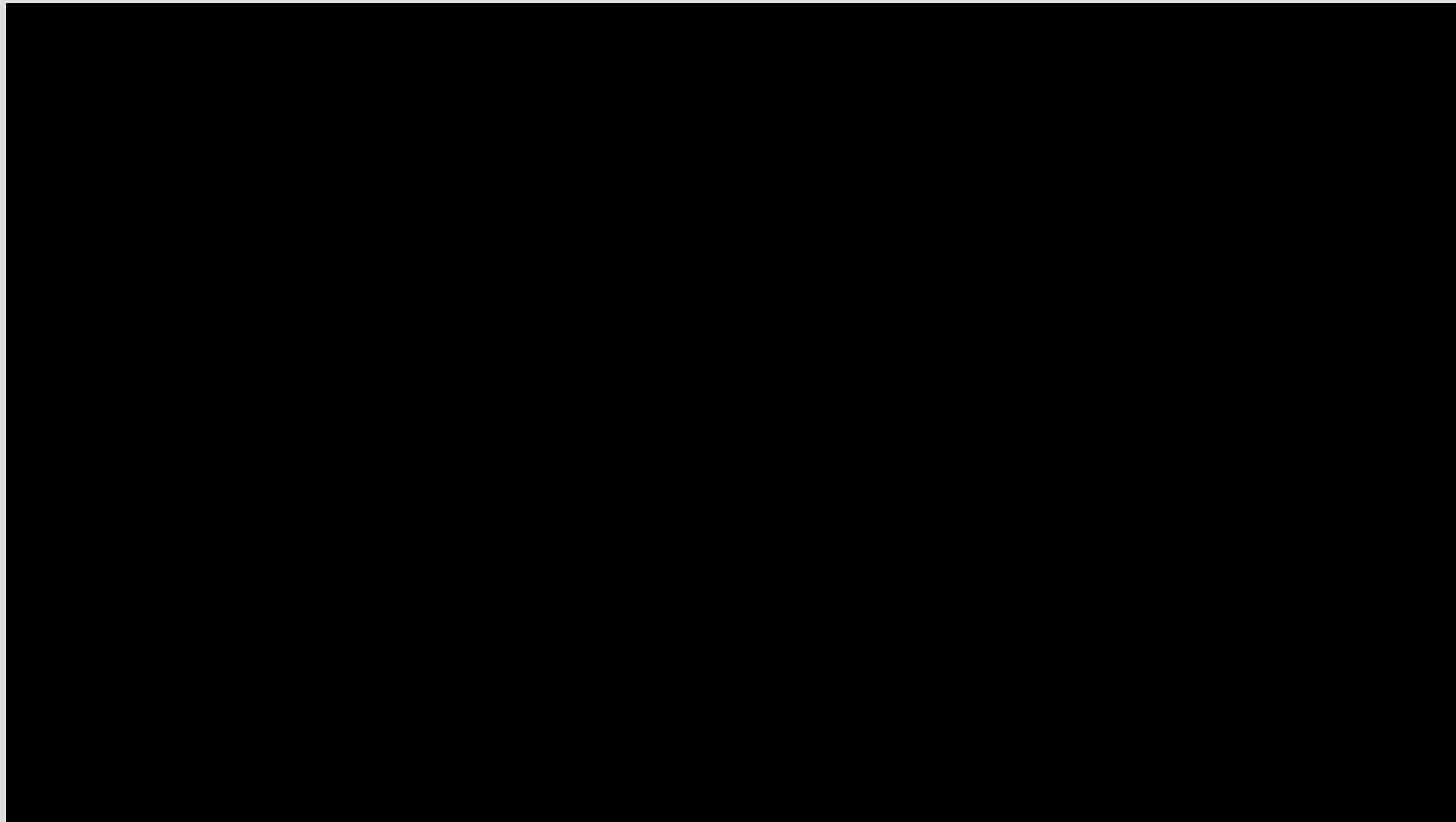

Звуковая система оповещения о неправильном направлении вращения диска



Система проверки фазы при питании 400V 50/60Hz. Акустический сигнал оповещает Вас, когда фаза противоположна направлению вращения диска.



SAFETY



QUICK



EASY

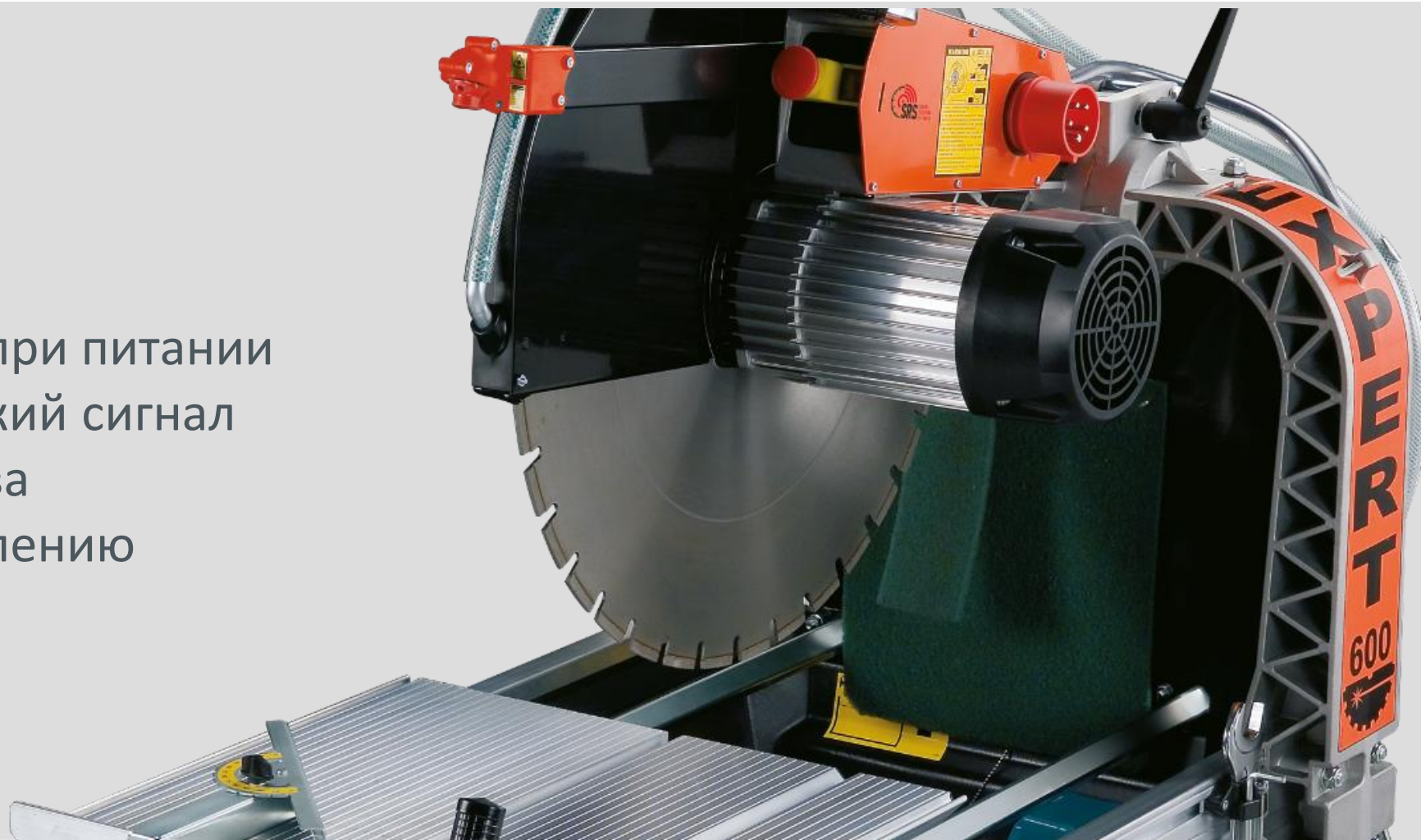



MADE IN ITALY

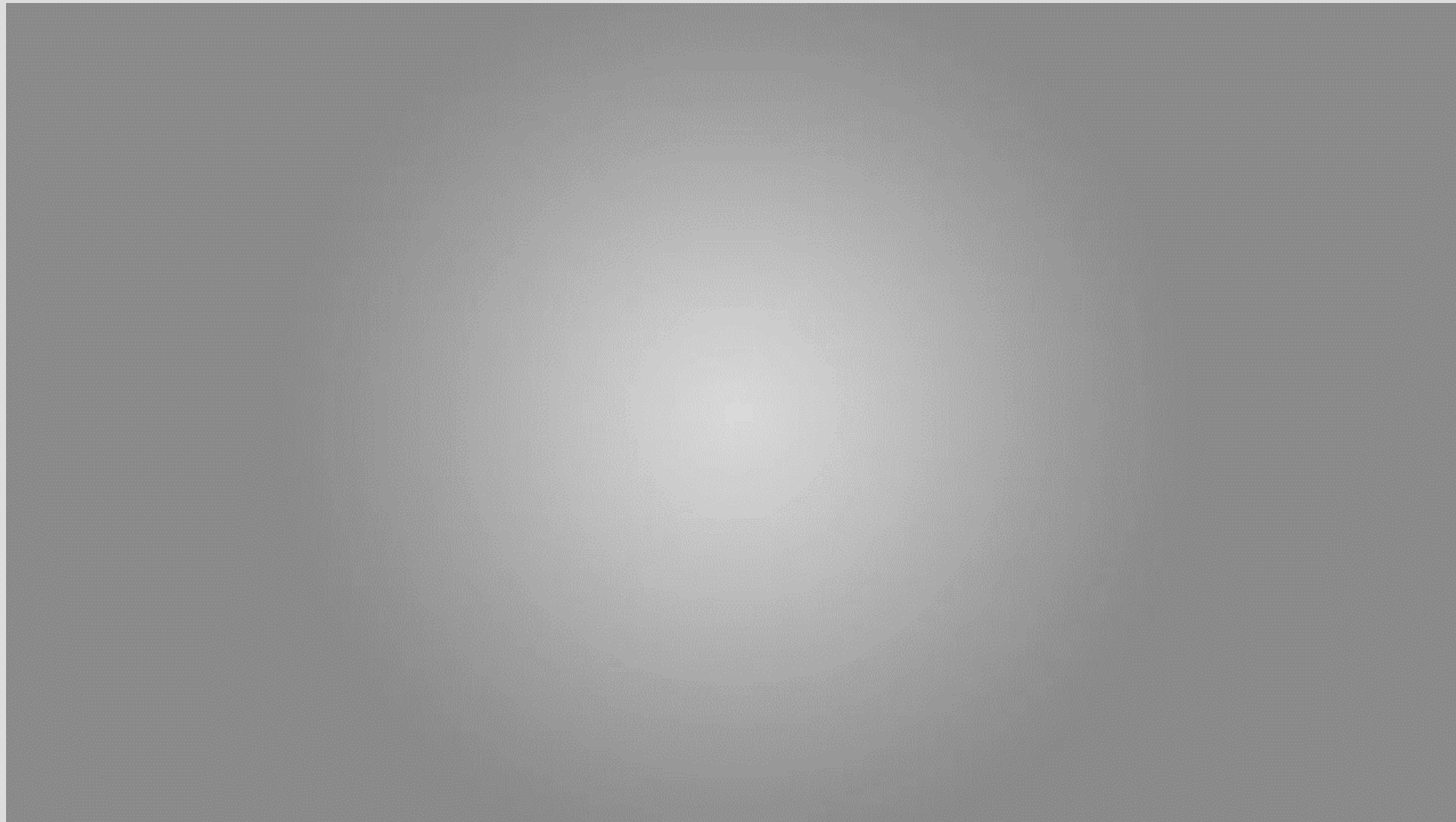



MADE IN ITALY

Демо Набор

Как увеличить Ваши продажи

ДЕМО НАБОР это решение, которое позволяет Вам демонстрировать Вашим клиентам детали наших запатентованных систем. Три портативные части наших машин. Наши технологий у Вас в руках.





MADE IN ITALY

Оригинальные запчасти

Запчасти всегда доступны у нас на складе.



Они выделяются своей оригинальной упаковкой.

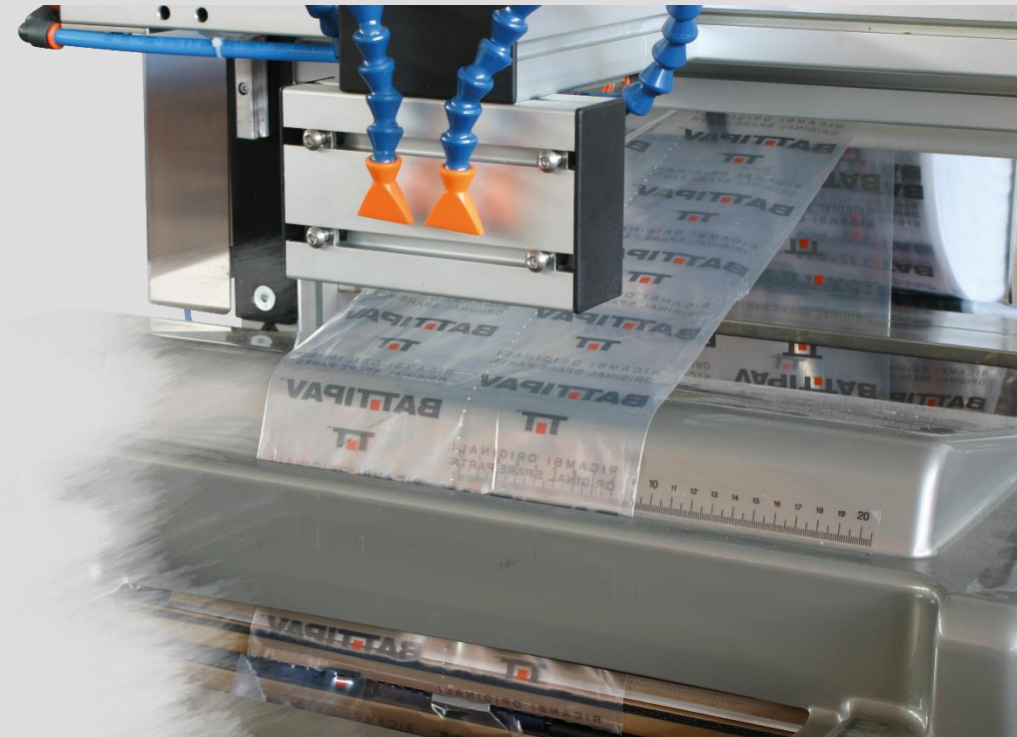

Наша социальная корпоративная ответственность направлена на защиту окружающей среды

- Меньше упаковочных материалов для машин с системой **FastLEG**
- Переработанный картон, биоразлагаемая пластиковая пленка и экологическая краска.
- Неокрашенный алюминий может быть переработан много раз.
- Электродвигатель с высокой производительностью при минимальном поглощении.

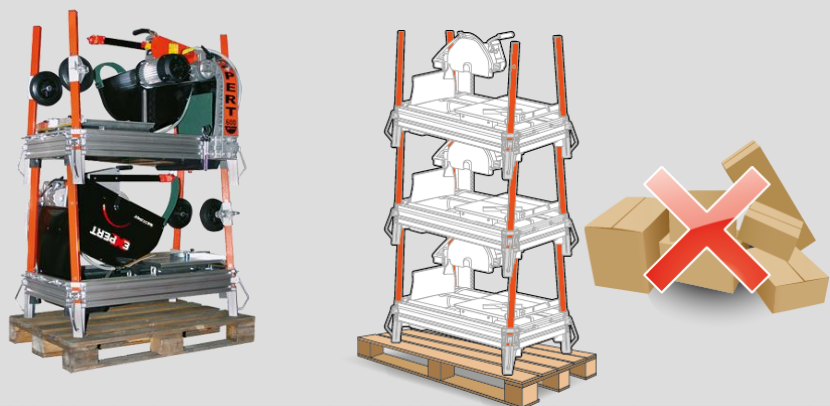



MADE IN ITALY

МАШИНЫ БАТТИПАВ

Stone saws



Tile saws



Manual tile cutter TO PUSH



Building saws



Mixing



Manual tile cutter TO PULL



Marble bridge saws



Wet drilling



Manual tile cutter with twin bar



Tile and marble bridge saws



Cleaning



Water pumps





MADE IN ITALY

Мостовой камнерезный станок

PRIME 700

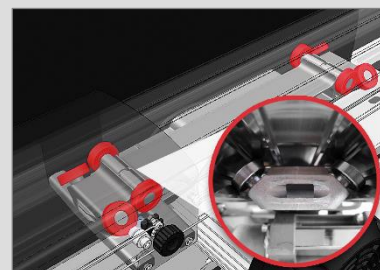

Несущая мотор каретка скользит на **8ми шариковых подшипниках** по заменяемому тракту из нержавеющей стали.



Длина реза экстра

Регулируя конец хода каретки возможно увеличить длину хода, выведя диск за предел направляющего.



Позиция прямого реза.

Мощный Мотор 5,5 Нр – 4 KW

PRIME 500

Мостовой камнерезный станок

MADE IN ITALY



Bricks
Poroton blocks
Marble blocks









Spray system

Fast LCC

Wdec



						
max 1300 mm	845 x 845 mm	165 mm	108 mm	500 / 25,4 mm	5,5HP / 4kW	125 Kg

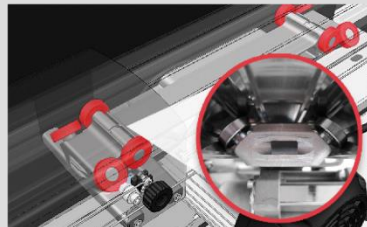

The carriage engine group slides with 8 ball-bearings on interchangeable stainless steel track.



EXTRA CUT
Adjusting the end-run-carriage, it increases the cutting length.



45° cut



MADE IN ITALY

Камнерезный станок



Прочная структура крепления мотора.

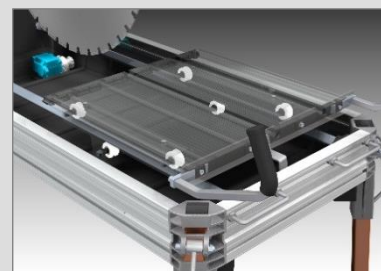

Прочный и устойчивый рабочий стол с двумя ручками:

- Он скользит по двум квадратным направляющим на 6 колесиках – четыре сверху и два снизу
- Каждое колесико крепится на двух шариковых подшипниках (всего 12 подшипников).

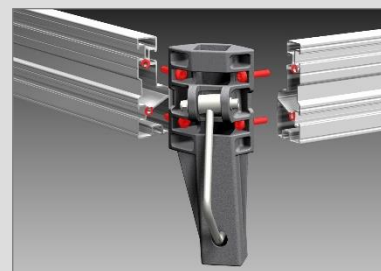

Структура

Из экструдированного алюминиевого профиля для максимальной прочности и легкости одновременно. Каждая ножка регулируется отдельно, а для удобства переноски присутствуют 4 ручки.



MADE IN ITALY

Камнерезный станок

EXPERT 500
600

Spray system

wdec



Fast LEG



Режущая головка и рука-держатель сделаны из литого под давлением алюминия, что дает максимум прочности и невероятную легкость. Индикатор положения режущей головки позволяет легко и безошибочно определять положение реза в два подхода.

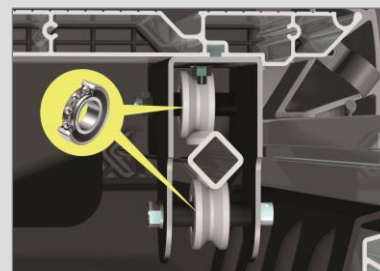

Прочный и устойчивый рабочий стол с двумя ручками:

- Он скользит по двум квадратным направляющим на 6 колесиках – четыре сверху и два снизу
- Каждое колесико крепится на двух шариковых подшипниках (всего 12 подшипников).

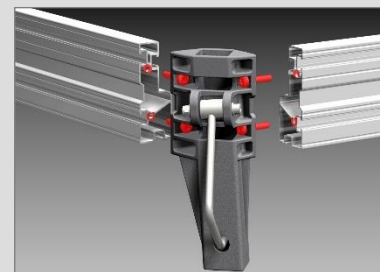

Структура
Из экструдированного алюминиевого профиля для максимальной прочности и легкости одновременно. Каждая ножка регулируется отдельно, а для удобства переноски присутствуют 4 ручки.



Bricks
Poroton blocks
Marble blocks



Spray system

FastLEG

Wdec

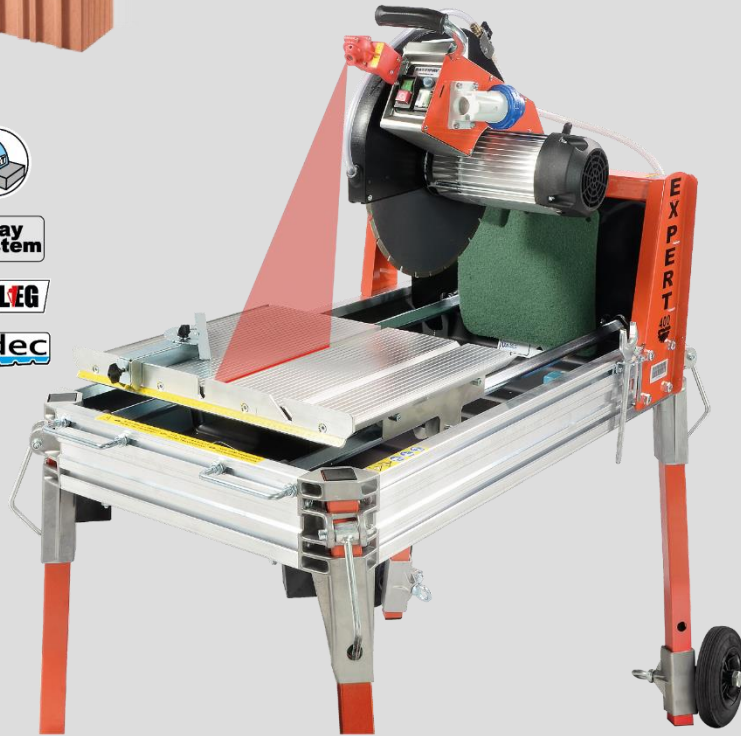

570 mm	395 x 395 mm	135 mm 90°	155 mm x 2	400 / 25,4 mm	3,8HP / 2,8kW	73 Kg



Cutting position with sliding carriage.

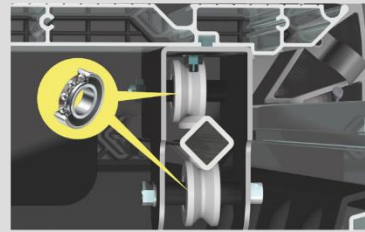

Strong and steady working table with double handle:

- Its slides on 2 steel square rails with 6 wheels; 4 up and 2 down;
- Every wheels has 2 ball bearings for a total of 12.



The cutting head is tilting and can be locked at the intended height.



MADE IN ITALY

Мостовой камнерезный станок для мрамора

SUPREME

Spray
system

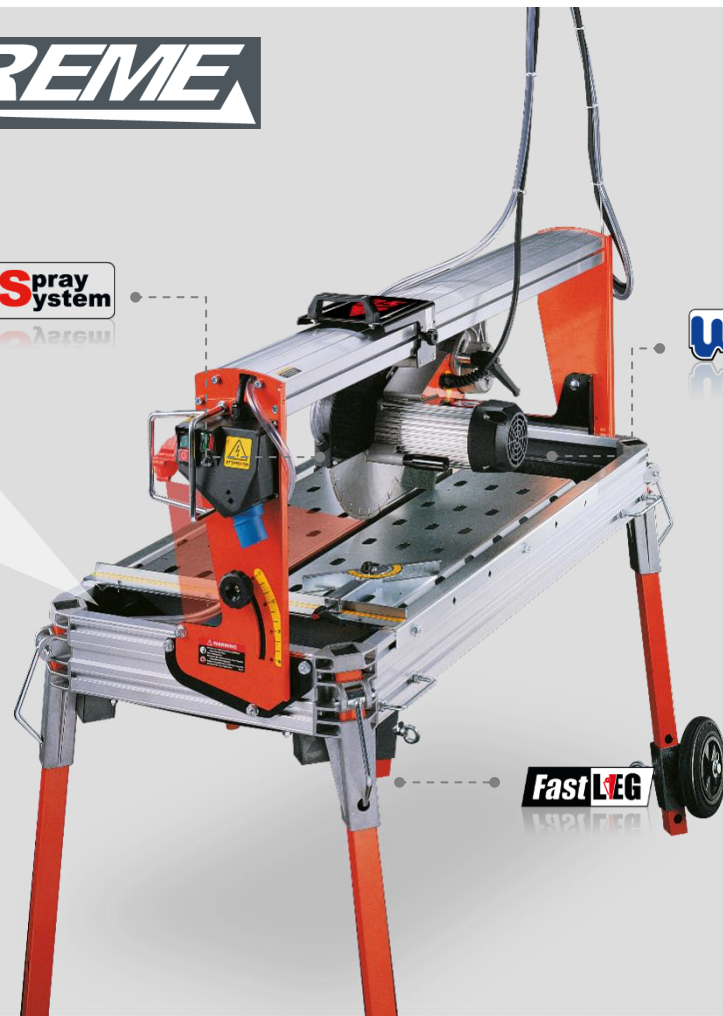

wdec

FastLEG



Направляющий

Сделан из экструдированного алюминия с высокой сопротивляемостью торсионным напряжениям. Каретка с режущей головкой скользит на 8ми шариковых подшипниках.

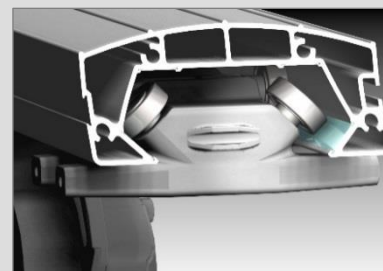

Рельс оборудован заменяемым траком из нержавеющей стали для идеального скольжения каретки с режущей головкой. Абсолютная точность резки.



Длинный слот для бокового суппорта

Длинный слот необходим для использования бокового суппорта с дополнительным боковым столом.

Алмазный диск Ø 300 – Мотор 3 Нр – 2,2 KW

PRIME

Мостовой камнерезный станок



MADE IN ITALY



Bricks
Stones
Granite
Marble
Slabs



Spray system

FastLEG

Wdec



BRIDGE

The rail is in extrusion of aluminum at high resistance to the torsional stress. The carriage engine group slides with 8 ball-bearings on interchangeable stainless steel track.

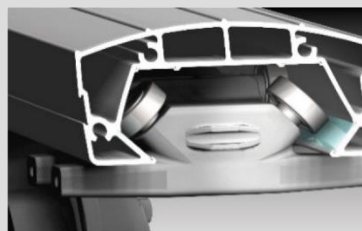

Rail equipped with interchangeable STAINLESS STEEL track for a perfect sliding of the engine group carriage.

Absolute cutting precision.



LONG SLOT FOR SIDE TILE SUPPORT

The long slot is necessary to use the side tile support with the extension side-bench.

Available in the following cutting lengths:

550 mm / 850 mm / 1000 mm / 1200 mm / 1500 mm / 2000 mm

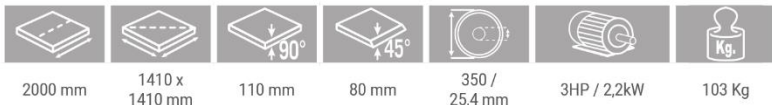

2000 mm

1410 x
1410 mm

110 mm

80 mm

350 /
25,4 mm

3HP / 2,2kW

103 Kg



MADE IN ITALY

Мостовой камнерезный станок с ременным приводом

DYNAMIC

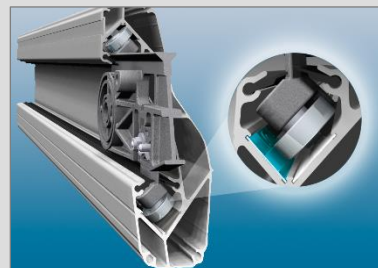

Рельс оборудован заменяемым траком из нержавеющей стали для идеального скольжения каретки с режущей головкой.

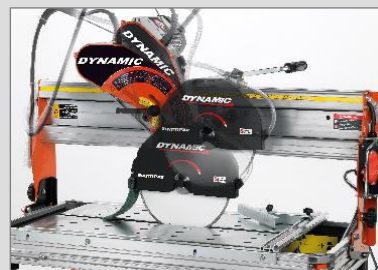

Горизонтально плавающая режущая головка может быть закреплена на необходимой высоте. Она позволяет произвести любую форму.

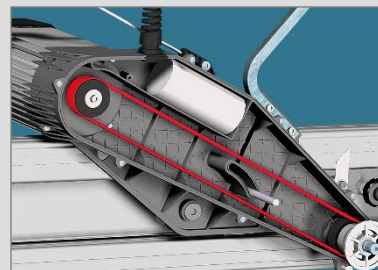

Ремень FLEXONIC® "POLY V" с опцией защиты от скольжения; запас прочности - 24.000 рабочих часов без технического обслуживания.

Возможность использования маленьких дисков \varnothing 250 / 300 мм.



MADE IN ITALY

Камнерезный станок

ELITE 80

Spray system

wdec



FastLEG



Наклоняемая режущая головка для большей скорости и точности при выполнении определенных резов, она может быть заблокирована на необходимой высоте.



Позиция реза под углом 45° с соответствующим наклоном режущей головки.



Колесики имеют $\varnothing 220$ мм и могут быть закреплены посредством специальных болтов. Они позволяют с легкостью и удобством перемещать пилу.



MADE IN ITALY

Камнерезный станок

e..GO 80

Spray system



Регулировочный винт для установки необходимого диаметра алмазного диска $\varnothing 300$ или $\varnothing 350$ mm ($\varnothing 350$ фабричная установка).

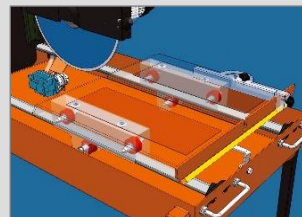

Рабочий стол на скользящей каретке, имеющей 6 регулируемых нейлоновых колесиков и 8 шариковых подшипников для идеальной точности, устойчивости и скольжения.



Наклоняемая режущая головка для большей скорости и точности при исполнении определенных резов, она может быть заблокирована на необходимой высоте.



Складные транспортные колесики с $\varnothing 100$ mm для более удобного использования.



MADE IN ITALY

Мостовой станок для резки плитки

CLASS

Wdec

Spray system



FastLEG

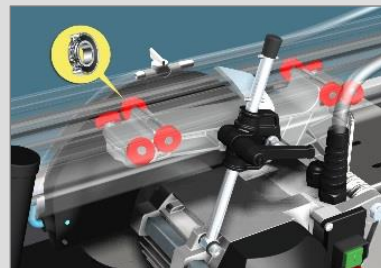

Несущая мотор каретка скользит на **8ми шариковых подшипниках** по заменяемому траку из нержавеющей стали. Абсолютная точность.

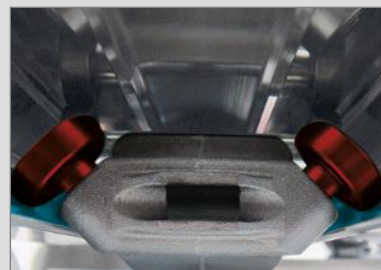

Направляющий
Сделан из экструдированного алюминия с высокой сопротивляемостью торсионным напряжениям. Каретка с режущей головкой скользит на **8ми шариковых подшипниках**.



Горизонтально плавающая режущая головка может быть закреплена на необходимой высоте. Она позволяет произвести любую форму.

Алмазный диск $\varnothing 200$ – Мотор 1,3 Нр – 1 KW

CLASSplus

Мостовой станок для плитки и мрамора



MADE IN ITALY

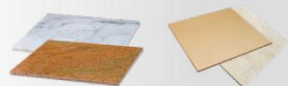

Fired ceramic
Porcelain stoneware
Marble



Spray
system

Fast
LEG

Wdec

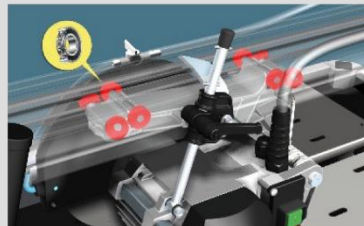

The carriage engine group slides with 8 ball-bearings on interchangeable stainless steel track.

Absolute cutting precision.

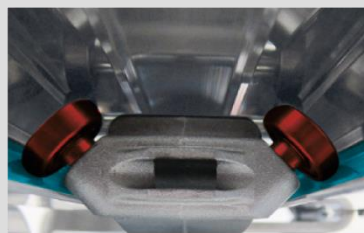

BRIDGE

The rail is in extrusion of aluminum at high resistance to the torsional stress.



The cutting head is horizontally pivoted and can be locked at desired height. It makes every kind of shape.

Available in the following cutting lengths:
850 mm / 1050 mm / 1300

max 1300 mm	820 x 820 mm	65 mm	53 mm	250 / 25,4 mm	1,8HP / 1,4kW	55 Kg



MADE IN ITALY

Мостовой станок для резки плитки

VIP

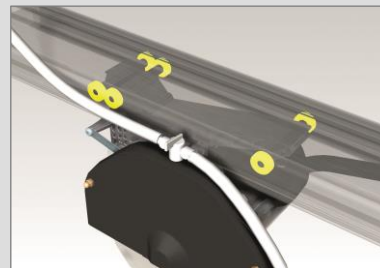

Несущая мотор каретка скользит на 6 шариковых подшипниках (2ва из которых могут быть отрегулированы) по тракту. Благодаря этому скольжение очень быстрое и точное.



Горизонтально плавающая режущая головка может быть закреплена на необходимой высоте. Она позволяет произвести любую форму.



Дополнительный боковой стол
Очень удобно в случае резки плитки больших размеров.

Алмазный диск Ø 200 – Мотор 1,3 Нр – 1 KW

Mixer

Универсальный миксер



MADE IN ITALY



An automatic safety switch prevents the motor to start when the mixing head is completely raised up.



The material must be poured on the black plastic protection.



The machine is easy to move.

50 Kg	65 lt	1,6HP / 1,2kW	60	24 Kg



FORAGRES



MADE IN ITALY

Машина для сверления отверстий



The feeder lowers the working voltage from 220V to 48V. Moreover allows to choose the right speed according to the diameter of the hole to be drilled.

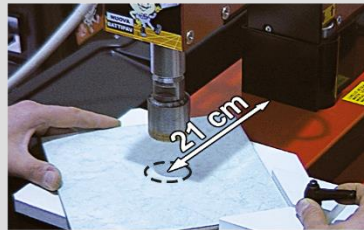

Makes holes in the middle of a tile max. size 420 mm.



Makes any hole outline, including that halfway between two tiles with the maximum precision.



In central position in relation to the tool, for a better handling during use.



Bell designed with universal joint for dust aspiration.



BALLAST 10Kg (optional)

For special applications the machine can be ballasted with weights from 10 to 50 Kg.



The adjustment of the handle inclination to the right working position is made by a multi-plate clutch, which is more reliable and secure.

8 lt	60 / 120 min-1	60 min-1 (1,0Kw)	120 min-1 (2,0Kw)	2,7 HP / 2,0 kW	510 x 620 x 800 mm	37 Kg



MADE IN ITALY

Ручной плиткорез

SUPER PRO

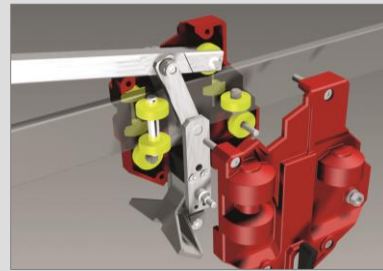

Каретка с девятью шариковыми подшипниками, четыре из которых регулируются для достижения идеального скольжения и точности.

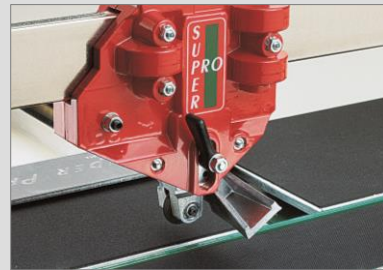

Резка «от себя» и рабочий стол с пружинами, чтобы облегчить разлом плитки.
Толщина плитки от 5 мм до 19 мм и большое режущее колесико с диаметром \varnothing 22 мм.



Градуированный упор для плитки для быстрых и прямых резов.
Возможность разлома плитки в любой точке реза.
Прочная структура из стали.



MADE IN ITALY

Ручной плиткорез

Profi

PUSHING CUTTING SYSTEM

Soft Grip

Very comfortable for a better work

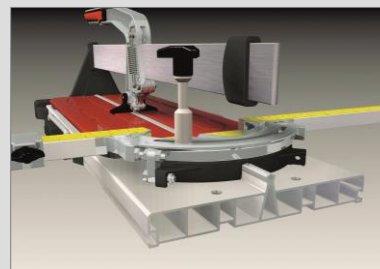

Прочная структура корпуса, сделанного из экструдированного алюминия, для достижения жесткости и легкости одновременно. Рабочий стол из штампованной стали на амортизаторных подушечках и с линией разлома из нержавеющей стали.

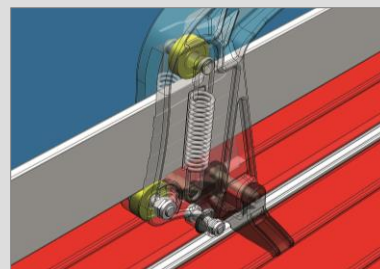

Каретка с двумя саморегулирующимися шариковыми подшипниками для идеального скольжения и высокой точности. На ней присутствуют пружины, которые ставят ручку в положение готовности к резке.

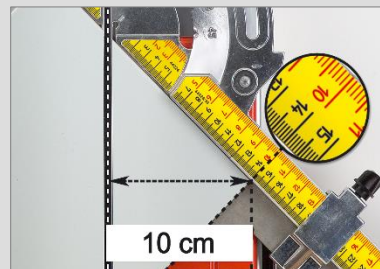

Диагональный рез
Гониометрическая линейка для положения 45° имеет дополнительную градацию для точного измерения реза по диагонали.



MADE IN ITALY

Ручной плиткорез

X-Pro

PULLING CUTTING
SYSTEM

Soft Grip

Very comfortable for a better work

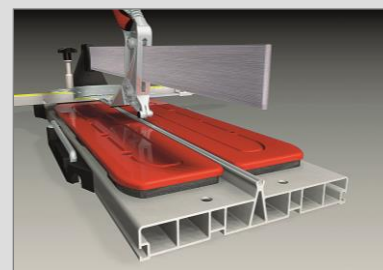

Прочная структура корпуса, сделанного из экструдированного алюминия, для достижения жесткости и легкости одновременно. Рабочий стол из штампованной стали на амортизаторных подушечках и с линией разлома из нержавеющей стали.

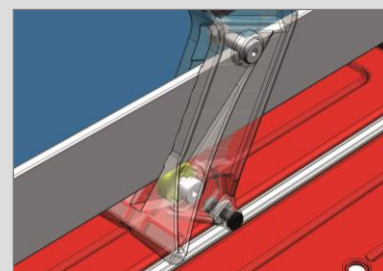

Каретка с двумя саморегулирующимися шариковыми подшипниками для идеального скольжения и высокой точности. На ней присутствуют пружины, которые ставят ручку в положение готовности к резке.



Гониометрическая линейка
Она может быть повернута в любом направлении: от -45° до $+45^\circ$. Она имеет двойную градацию для прямой и диагональной резки.



Fired ceramic
Porcelain stoneware tiles

IXEF®

CARICO DI ROTTURA (N/mm²)

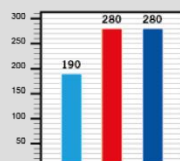

PA 6.6 (Nylon) + FG 30%

IXEF 1032

LEGA DI ALLUMINIO
EN-AB 46100

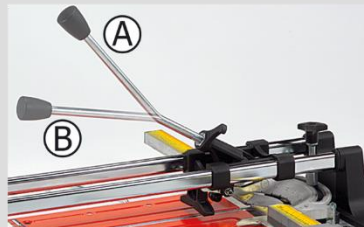

The locking device of the goniometric square pulled up allows to find soon the "0°" as reference frame making more practical the diagonal cuts.

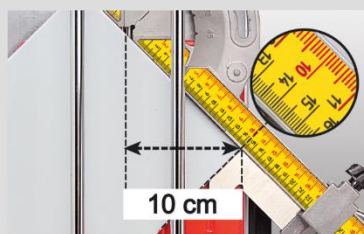

DIAGONAL CUT

Goniometric square in "45°" position for a direct reading of the measurement for diagonal cuts (Red upper scale).

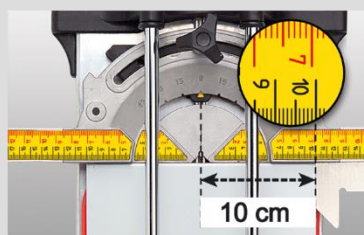

STRAIGHT CUT

Goniometric square in "90°" position for a direct reading of the measurement for diagonal cuts (Black lower scale).

Available in the following cutting lengths:
420 mm / 600 mm



Fired ceramic
Porcelain stoneware tiles

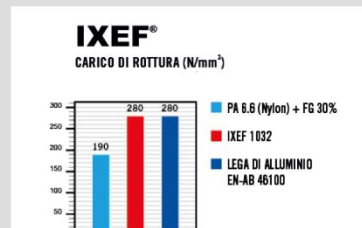
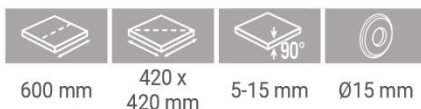

IXEF PARTS:

5.000.000 of cycles guaranteed without consumption.
NO LUBRICATION (the combination of IXEF with CHROME assure no friction at all).
NO MAINTENANCE (Chrome bars are very resistance).

Cutting to push with possibility to break the tile in every point.

New ergonomic design. Available also packed in plastic case.

Available in the following cutting lengths:
300 mm / 400 mm / 500 mm / 600 mm



MADE IN ITALY

Вопросы?





MADE IN ITALY

**СПАСИБО
ЗА ВАШЕ
ВНИМАНИЕ**

GRACIAS
ARIGATO
SHUKURIA
JUSPAXAR
DANKSCHEEN
TASHAKKUR ATU
GOZAIMASHITA
EFCHARISTO
BIYAN
SHUKRIA
THANK
YOU
MERCY
BOLZIN
MERCY



MADE IN ITALY

BATTIPAV™

MACCHINE PER EDILIZIA | MACHINES FOR BUILDING